

Europaletten EUR2, EUR3, EUR6



EUR3 Europalette

| | EUR1 UIC Norm 435/2 | EUR2 UIC Norm 435/5 | EUR3 UIC Norm 435/5 | EUR6 UIC Norm 435/6 |
|---------------------|-------------------------------|-------------------------------|-------------------------------|-------------------------------|
| Zufahrt | 4 Wege | 4 Wege | 4 Wege | 4 Wege |
| Abmessungen | 1.200 x 800 x 144 mm | 1.200 x 1.000 x 144 mm | 1.000 x 1.200 x 144 mm | 800 x 600 x 144 mm |
| Gewicht | 28,0 kg | 31,0 kg | 35,0 kg | 14,0 kg |
| Statische Traglast | 4.000 kg | 4.000 kg | 4.000 kg | 2.000 kg |
| Dynamische Traglast | 1.500 kg | 1.500 kg | 1.500 kg | 750 kg |
| Hochregal | 1.500 kg | 1.500 kg | 1.500 kg | 500 kg |
| Material | Holz | Holz | Holz | Holz |
| IPPC-Behandlung | Standard | Standard | Standard | Standard |

Die angegebenen Traglasten beziehen sich auf gleichmäßig verteilte Lasten.



EUR2 Europalette



EUR6 Europalette

- > Ergänzung der klassischen EUR1 um neue Produkte: zwei Industriepaletten EUR2 und EUR3 in den Maßen 1.000 x 1.200 und die Halbpalette EUR 6 in den Maßen 600 x 800 mm
- > Die EUR2 Europalette ist als Bodenrahmenpalette ausgeführt und kann auf Ketten oder Rollenbahnen transportiert werden. Die EUR3 entspricht mit ihren 3 Kufen der herkömmlichen Bauweise der EUR1-Palette.
- > Standardisierte Normpaletten, gekennzeichnet mit dem EPAL Gütezeichen
- > Tauschpaletten in europaweitem Tauschsystem
- > Stabile Ausführungen: hohe Traglasten für schwere Güter
- > Kombinierbar mit starren oder faltbaren Aufsetzrahmen und mit Palettendeckeln im Sondermaß



www.palettenboerse.com

LUCRUM WARENHANDELS GMBH
 A-2514 Möllersdorf, Mühlgasse 12
 Tel.: +43 (2252) 508 610
 Fax: +43 (2252) 508 610-20
 Email: office@palettenboerse.com
www.palettenboerse.com

Europaletten EUR2, EUR3, EUR6

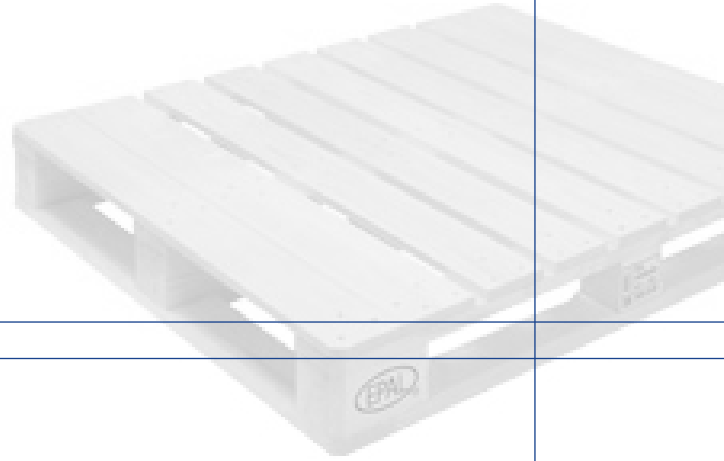

Die Palettenboerse bietet ihren Kunden ein breites Sortiment an hochwertigen Lademitteln für den Einsatz in verschiedensten Anwendungsbereichen von Industrie, Handel und Logistik.

Die Produktpalette reicht von genormten Tauschpaletten in den Standardmaßen 600*800, 800*1200 und 1000*1200 mm über Mehrweg- und Verlustpaletten in

Sondermaßen bis hin zu Sonderpaletten, die entsprechend den Vorgaben unserer Kunden – auch in Kleinserien – gefertigt werden. Dabei kommen ausschließlich hochwertige Rohstoffe zum Einsatz, auf Wunsch auch Recyclingmaterialien bzw. alternative Rohmaterialien wie OSB. Die Herstellung der Paletten erfolgt mittels modernster Verfahren, wobei die gleich-

bleibende Qualität durch regelmäßige Kontrollen während des gesamte Produktionsprozesses gewährleistet wird. Sämtliche Lademittel sind optional als „Exportversion“ – gekennzeichnet mit dem IPPC-Symbol – verfügbar. Die Hitzebehandlung (HT=Heat Treatment) in der Hitzekammer entspricht den Bestimmungen des ISPM 15-Standard.

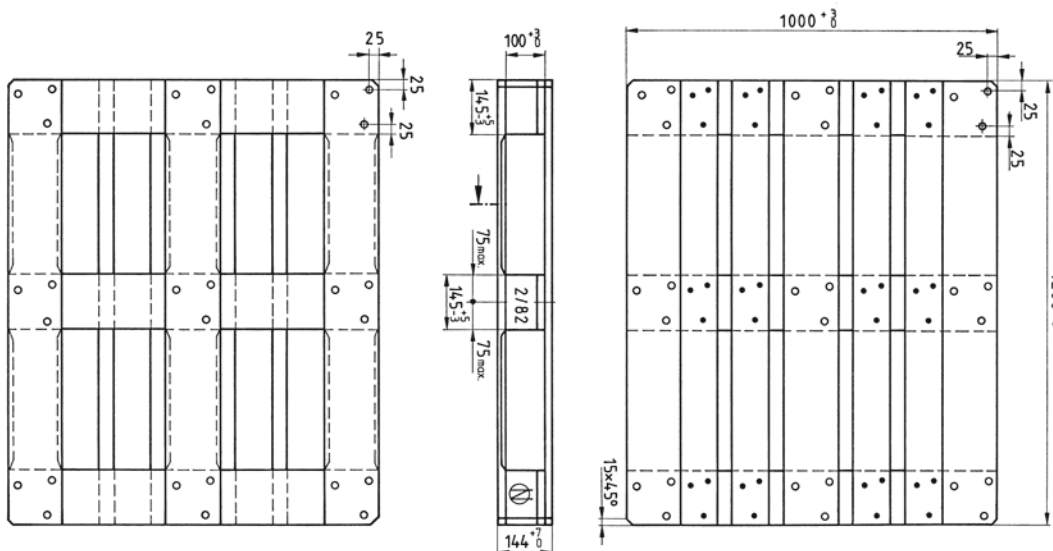

Europalette EUR3

